

**Практическая работа по технологии обработки швейных изделий. \_\_\_\_\_**

**7 класс. «Изготовление детской косынки»**

Перед началом работы внимательно прочтите задание, изучите объект труда, наличие материалов и приспособлений для работы, предоставленное в аудитории оборудование.

**Задание:** Изготовьте детскую косынку с наличием в конструкции изделия декоративной отделки, используя различные возможности швейных машин.

**Материалы:**

- 1.Ткань хлопчатобумажная (ситец, бязь набивная или гладкокрашенная) - 350мм X 350мм.
- 2.Окантовочная косая бейка хлопчатобумажная шириной 40мм (в готовом виде 20мм) – 60 см.
3. Миллиметровая бумага - 300 X 300 мм.
4. Элементы декора: тесьма, кружево, шитье, тонкий фетр – 100X100 мм (одного или двух цветов), мулине для вышивания, пуговицы, бусины и др.



**Косынка** — разновидность платка, представляющая собой кусок ткани в форме равнобедренного треугольника. Распространена практически по всему миру. И косынка, и платок являются национальным головным убором многих женщин разных народов. Когда-то кантри, косынка на шее, спасала ковбоев от пыли. Представьте дикие прерии Техаса, где очень много пыли. Как же обойтись без косынки, чтобы не наглотаться пыли?

И сейчас без неё не обойтись – она стала звездой подиума. Косынка является необходимым элементом фирменной одежды: у работников Сбербанка России, стюардесс Аэрофлота, у работников парфюмерных компаний и других – в качестве шейного платка.

А в 70-е косынка, завязанная на затылке – бандана, снова становится популярной.

Также и дети носят косынку - детская косынка.



<b>Технологическая карта изготовления детской косынки</b>	
Описание операции	Графическое изображение <i>Место для вашего эскиза</i>
<p>1. Продумать декор (отделку) основной детали. При необходимости выполнить эскиз. В качестве технологии выполнения декоративной отделки вы можете выбрать как ручной способ отделки, так и машинный. Используйте имеющиеся в швейных машинах декоративные строчки. От места расположения элементов отделки, возможно, поменяется порядок выполнения работы. <b>Не задерживайтесь на этом этапе!</b></p>	
<p>2. Произвести подбор ткани и разметку основной детали. При необходимости подготовить выкройки для детали (используйте миллиметровую бумагу 300x300 мм):</p> <ul style="list-style-type: none"> <li>- начертить прямой угол;</li> <li>- длина прямых сторон косынки 25 см;</li> <li>- достроить треугольник.</li> </ul>	
<p>3. Произвести раскрой косынки, соблюдая направление долевой нити и припуски на швы:</p> <ul style="list-style-type: none"> <li>- по прямым срезам (долевому и поперечному) припуск на обработку 15мм;</li> <li>- по косому срезу – без припуска.</li> </ul> <p>Размеры детской косынки в готовом виде по прямым срезам 250x250 мм.</p>	
<p>4. Обработать прямые срезы швом вподгибку с закрытым срезом шириной шва 10 мм. Прямой угол обработать «конвертиком».</p> <p>Проложить прямые стежки по линии припуска на шов.</p> <p>Подогнуть угол по линии, проходящей через угол детали.</p>	

5. Срезать уголок, оставив припуск 10 мм.

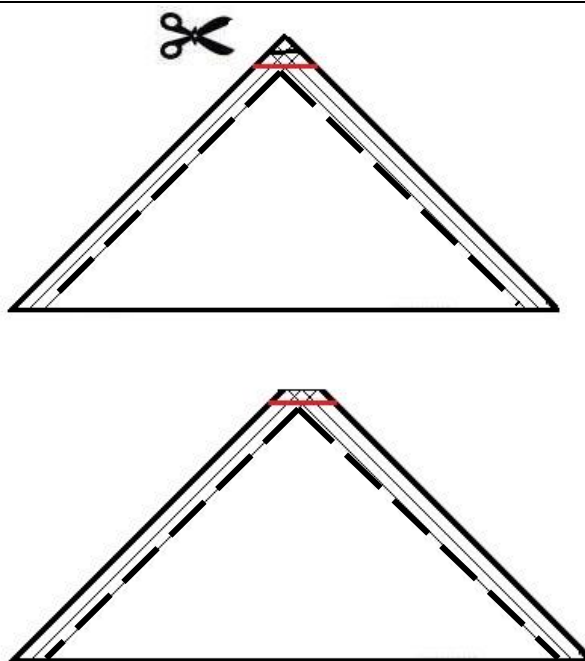

6. Подогнуть сначала припуск уголка.

Затем дважды припуски по прямым срезам: по линии подгибки на 5 мм, а затем еще раз на 10 мм по линии припуска.

Оформить уголок «конвертиком». Заметать.

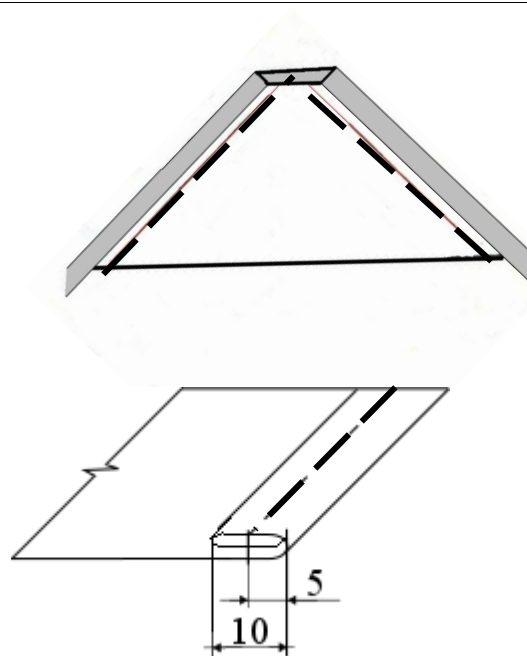

7. Застрочить на расстоянии 1—2 мм от края внутреннего подгиба, удалить нитки строчек сметывания, приутюжить шов.

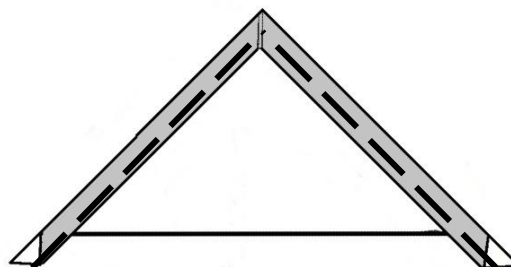

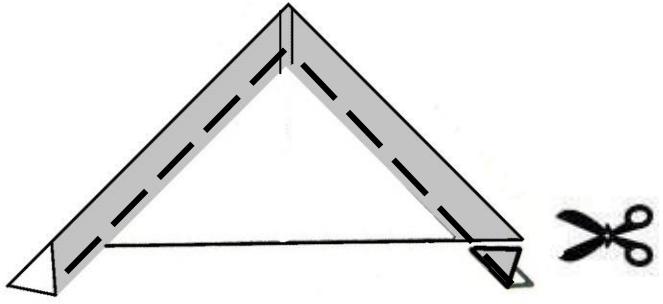
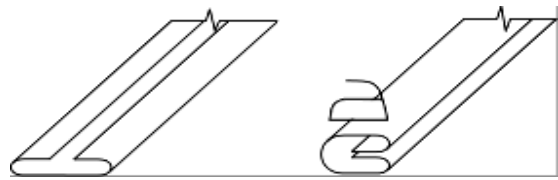
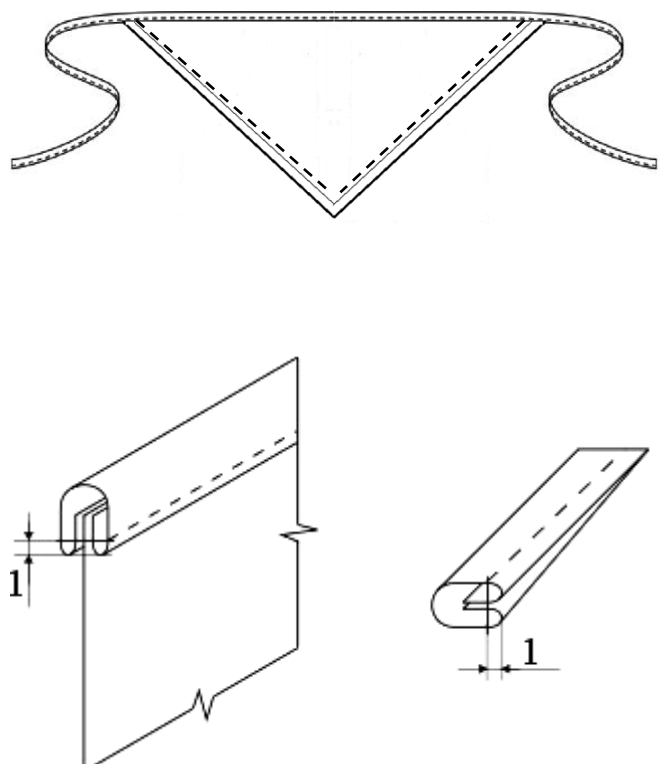
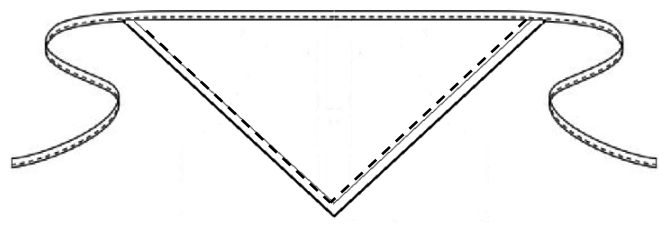
<p>8. Срезать лишнюю ткань на острых углах.</p>	
<p>9. Обработать косой срез косынки окантовочным швом. Заутюжить окантовочную (косую) бейку вдоль пополам.</p>	
<p>10. Приметать окантовочную бейку к косому срезу косынки на расстоянии 2 мм от края бейки и заметать завязки. Длина завязок с двух сторон одинакова, по 125мм.</p> <p>Окантовать косой срез косынки. Строчку проложить на расстоянии 1-2 мм от края бейки, одновременно застрачивая завязки.</p> <p>Удалить сметочные строчки. Приутюжьте.</p>	
<p>11. Выполнить окончательную влажно-тепловую обработку изделия.</p>	
<p>12. Выполнить декорирование изделия, если вы к этому этапу ещё не приступали. Выбирать легкие в исполнении, но эффектные способы отделки. При необходимости провести окончательную влажно-тепловую обработку изделия.</p>	

**Карта пооперационного контроля  
«Изготовление детской косынки»**

№ п/п	Критерии оценки	Баллы	По факту
1	Детали выкроены с учетом направления нити основы, в соответствии с рекомендуемыми припусками на швы. Длина прямых срезов косынки 250 мм ±5 мм. (да/нет)	<b>2</b>	
2	Симметричность концов косынки: при сложении имеют одинаковую длину и форму. (да/нет)	<b>1</b>	
3	Длина завязок одинаковая (125мм ± 10 мм)	<b>1</b>	
4	Величина подгиба прямых срезов косынки 10 мм±1 мм	<b>2</b>	
5	Ширина шва машинной строчки от обработанных прямых срезов 1÷2 мм	<b>2</b>	
6	Качественное оформление прямого угла косынки «конвертиком» (да/нет)	<b>2</b>	
7	Качество окантовывания косого среза и качество завязок (да/нет)	<b>3</b>	
8	Наличие закрепок, их оптимальная длина (5-7) ±1 мм	<b>1</b>	
9	Качество окончательной влажно-тепловой обработки (да/нет)	<b>1</b>	
	<b>Характер декорирования косынки</b>		
10	Оригинальное использование декоративных элементов отделки	<b>1</b>	
11	Грамотное композиционное решение и согласованность с моделью косынки	<b>2</b>	
12	Внешний вид (цветовое сочетание, аккуратность выполненной работы, в том числе и качество изнаночной стороны) (да/нет)	<b>2</b>	
	<b>Итого:</b>	<b>20</b>	

Отметка о несоблюдении безопасных приемов труда: \_\_\_\_\_

Отметка об отсутствии правильной организации рабочего места и формы: \_\_\_\_\_

Особые замечания: \_\_\_\_\_