

Практическая работа по технологии обработки швейных изделий. _____

8-9 класс. «Изготовление текстильной обложки»

Перед началом работы внимательно прочтите задание, изучите объект труда, наличие материалов и приспособлений для работы.

Задание: Выполнить обработку текстильной обложки с наличием в конструкции изделия накладных карманов (кармана) и других декоративных деталей. Оформить обложку элементами декора из предложенных материалов. Изготовить оригинальную текстильную закладку.

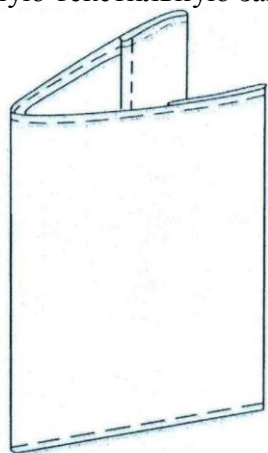

Материалы:

1. Основная ткань – 250 мм х 500 мм.
2. Ткань для отделки (набивная) – 150 мм х 150 мм.
3. Тонкий фетр – 100 мм X 100 мм (2-х цветов).
4. Элементы декора (тесьма, кружево, ленты, мулине для вышивания, пуговицы).

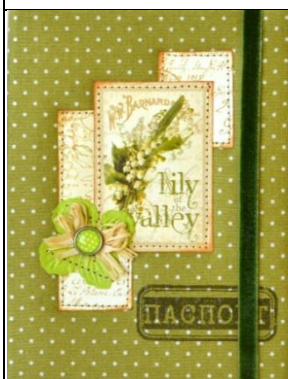
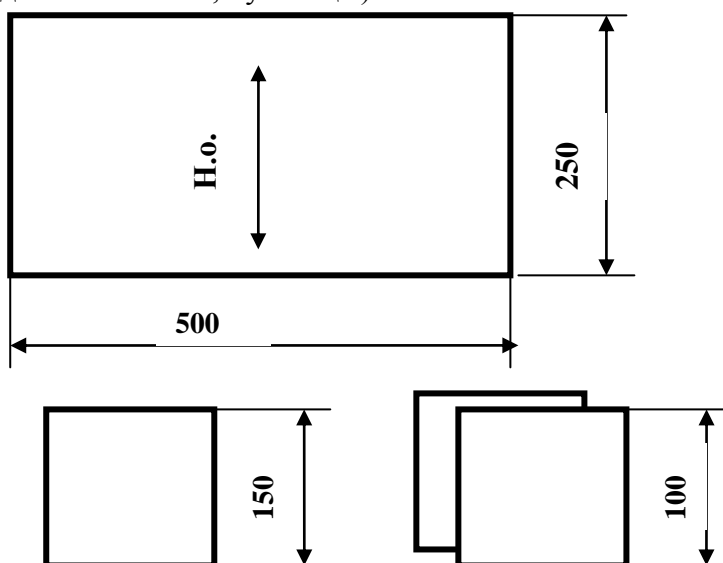

Для настоящих рукодельниц нет предела творчеству. Предлагаемое к выполнению изделие может оказаться прекрасным подарком для близких и друзей. Выполненные своими руками тканевые обложки могут быть тематическими – фотоальбом по случаю рождения малыша, кулинарная книга любителю готовить, блокнот для школьника, записная книжка студенту-первокурснику, девичий дневник, папка для документов, обложка для паспорта.



Декоративные накладные детали-кармашки

смогут стать укромным местом хранения милых секретиков, а также выполнять вполне функциональную роль. Исходя из этого, будет подбираться и материал, и цветовая гамма, и характер декорирования. Но уникальность и индивидуальность таким изделиям будет обеспечена!

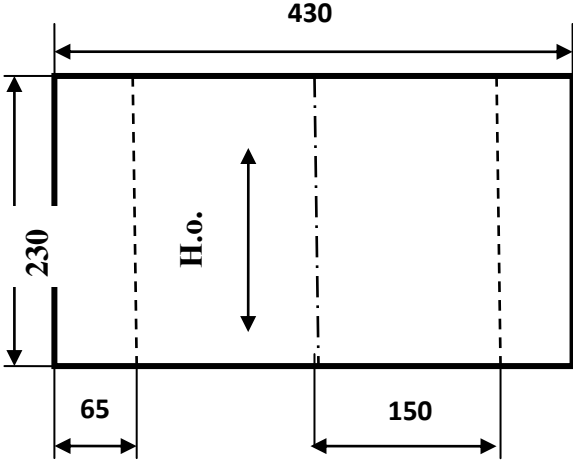
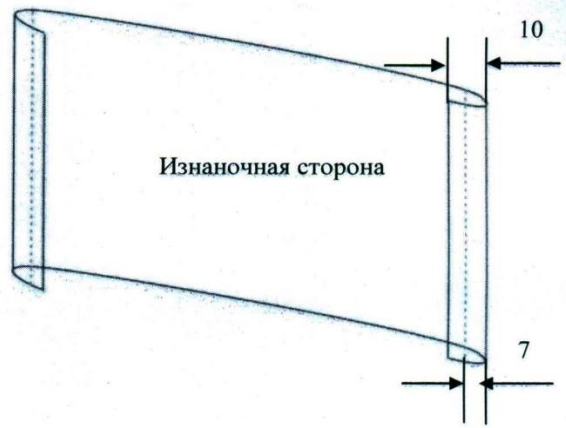

Технологическая карта изготовления обложки

Описание операции	Графическое изображение
<p>1. Внесите в конструкцию изделия накладные декоративные детали (деталь). Продумайте декор (отделку) текстильной обложки и закладки. При необходимости выполните эскиз, выкройки накладных деталей. Вы можете использовать любые предложенные Вам материалы. От места расположения новых конструктивных деталей и отделки, возможно, поменяется порядок выполнения работы. По ходу работы Ваши первоначальные идеи могут измениться. Не задерживайтесь на этом этапе!</p>	
<p>2. Подготовьте выкройки, если это Вам необходимо. Размеры готовой текстильной обложки 210 мм X 150 мм. Используйте пустые листы стр. № 4 и №5.</p>	
<p>3. Произведите раскрой всех деталей изделия, соблюдая направление долевой нити и заданные параметры. Размеры обложки даны с учетом припусков на швы.</p>	
<p>4. Выполните разметку.</p>	
<p>5. Прямыми сметочными стежками проложите контрольные вертикальные линии расположения середины обложки и линии перегибов.</p>	
<p>6. Обработайте вертикальные срезы швом вподгибку с открытым срезом. Величина подгиба 10мм. Ширина шва 7 мм.</p>	

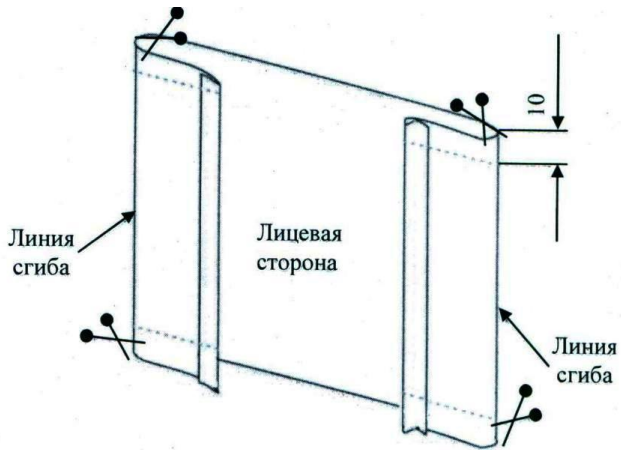
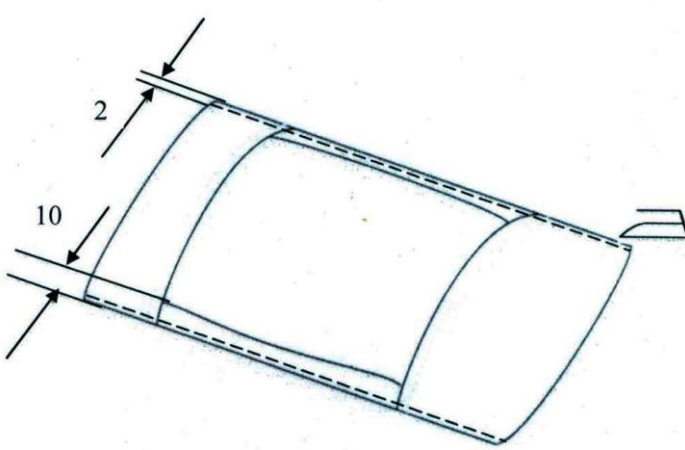
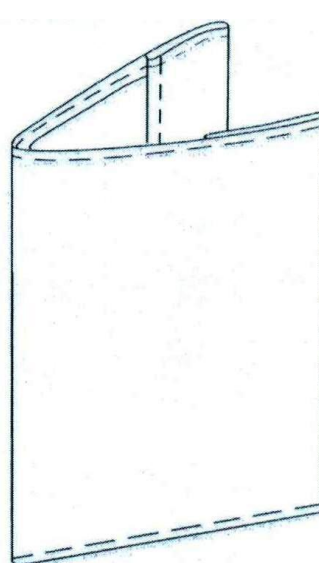
<p>7. Перегните по линиям сгибов ткань лицевой стороной внутрь. Сколите, сметайте. Обтачайте короткие горизонтальные срезы. Ширина шва 10 мм.</p> <p>Срежьте припуски шва в уголках.</p>	
<p>8. Выверните клапаны, выправьте хорошо швы.</p>	
<p>9. Выметайте швы обтачивания с помощью прямых стежков, располагая шов точно на сгибе. Прутюжьте. Горизонтальный срез обложки (посередине сверху и снизу) заметайте на 10 мм на изнаночную сторону</p>	
<p>10. Проложите отделочную строчку по верхнему и нижнему краю обложки шириной шва 2 мм. Строчку ведите по лицевой стороне изделия. Отутюжьте.</p>	
<p>11. Выполните декорирование обложки, если вы к этому этапу ещё не приступали. Изготовьте из остатков ткани и элементов декора оригинальную закладку. Прикрепите её к обложке. Выбирайте легкие в исполнении, но эффектные способы отделки. Удалите нити временного назначения. Проведите окончательную влажно-тепловую обработку изделия.</p>	

Лист для выполнения выкройки текстильной обложки

Лист для выполнения выкроек накладных деталей текстильной обложки

Карта пооперационного контроля «Обработка текстильной обложки»

№ п/п	Критерии оценки	Баллы	По факту
	Технические условия на изготовление обложки	12	
1	Все детали выкроены с учетом направления нити основы (да/нет)	2	
2	Размеры готовой обложки 210 мм X 150 мм ±3 мм (да/нет)	1	
3	Симметричность углов обложки (да/нет)	1	
4	Качество обработки вертикальных срезов (да/нет; величина подгиба 10мм; шир.шва 7 мм)	1	
5	Соблюдение величины припуска обтачного шва 10 мм ±1мм	1	
6	Качество высеченных и выправленных углов (в том числе их ВТО) (да/нет)	1	
7	Качество выметывания обтачного шва на ребро (да/нет)	1	
8	Ширина отделочной строчки 2 мм±1 мм	1	
9	Отделочная строчка ровная по всем горизонтальным линиям (да/нет)	1	
10	Наличие закрепок, их оптимальная длина (5-7) ±1 мм	1	
11	Качество окончательной влажно-тепловой обработки (да/нет)	1	
	Характер оформления текстильной обложки и закладки	8	
12	Наличие в конструкции изделия накладных декоративных деталей (детали) (да/нет)	1	
13	Оригинальное использование декоративных накладных деталей (детали) и элементов отделки, наличие определенной «смысловой идеи оформления» (да/нет)	2	
14	Грамотное и уместное композиционное решение; согласованность с размерами всей работы (да/нет)	1	
15	Наличие обработанной закладки (да/нет)	1	
16	Оригинальный вид закладки (функциональность, уместное оформление, наличие объединяющей идеи) (да/нет)	1	
17	Наличие в конструкции изделий дополнительных декоративных элементов (да/нет)	1	
18	Внешний вид (цветовая гамма ниток...тесьмы..., аккуратность выполненной работы, в том числе и качество изнаночной стороны) (да/нет)	1	
	Итого:	20	

Особые замечания: _____

Отметка о несоблюдении безопасных приемов труда: _____

Отметка об отсутствии правильной организация рабочего места и формы: _____